

Zweiflügeliges
KOMBITOR Premium

MONTAGEANLEITUNG

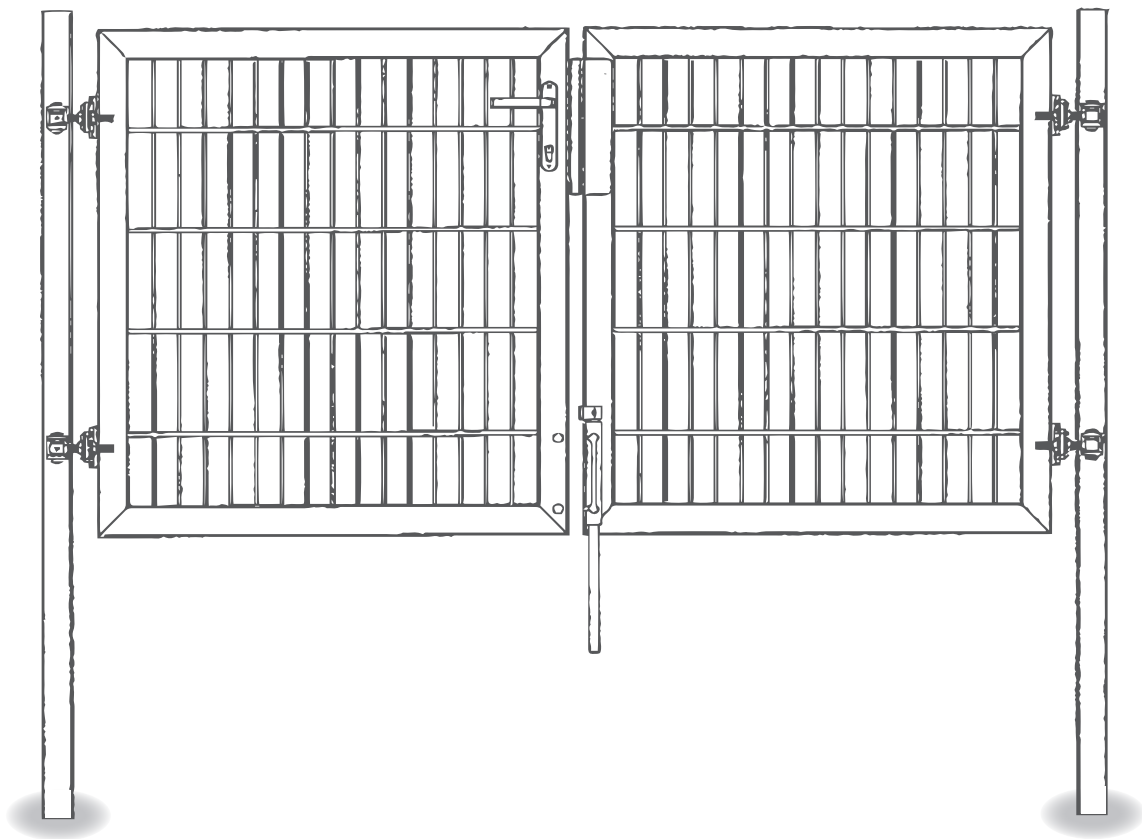

WERKZEUGE

- Inbusschlüssel 3 mm
- Inbusschlüssel 10 mm
- Kreuzschlitz Schraubendreher PH2
- Akkuschauber

MONTAGE TORBAND:

1. Demontieren Sie die Mutter und die Unterlegscheibe von dem Steckbolzen
2. Demontieren Sie eine Mutter und eine Unterlegscheibe von der Augenschraube
3. Positionieren Sie die demontierten Unterlegscheiben jeweils zwei oberhalb der Augenschraube und zwei unterhalb der Augenschraube in der U-Stoßplatte
4. Befestigen Sie mit dem Steckbolzen und der Mutter die Augenschraube
5. Demontieren Sie die Schrauben an der Befestigungsplatte
6. Stellen Sie die Befestigungsplatte in der Torklaue ein und bringen Sie den Befestigungsgriff mit der Schraube an
7. Bringen Sie die Augenschraube mit demontierter Unterlegscheibe und Mutter an den Befestigungsgriff an

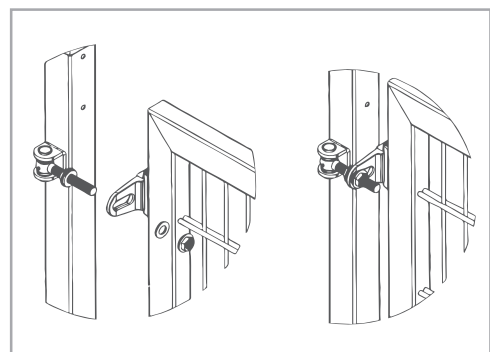
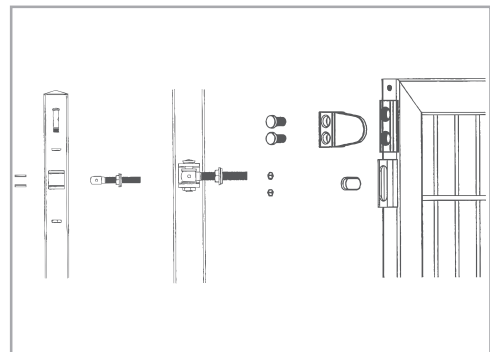

MONTAGE SCHLOSS:

1. Stellen Sie die Schließfalle entsprechend der Öffnungsrichtung
2. Befestigen Sie das Schloss mit zwei selbstschneidenden Schrauben
3. Profilzylinder einbauen (nicht im Lieferumfang enthalten)
4. Positionieren Sie das Langschild und befestigen Sie dieses ebenfalls mit jeweils zwei selbstschneidenden Schrauben an beiden Seiten des Torrahmens. Befestigen Sie diese mit Hilfe eines Akkuschaubers
5. Montieren Sie den Griff

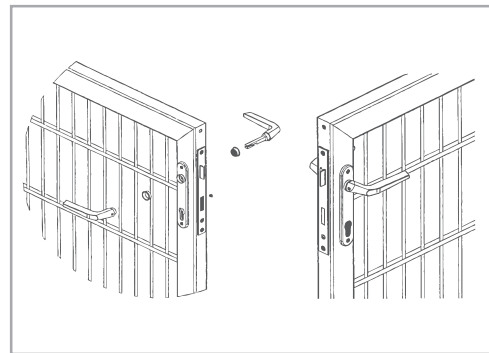
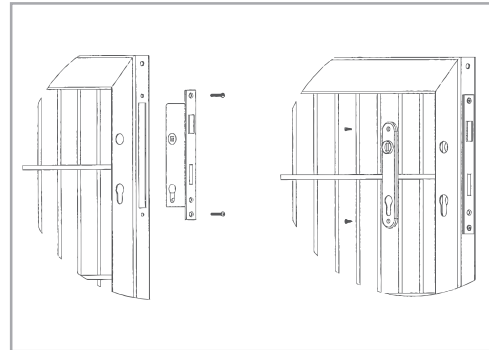

MONTAGE ANSCHLAG:

1. Befestigen Sie den Anschlag mit der U-Abdeckung gleichzeitig an den Torrahmen entsprechend der Öffnungsrichtung
2. Bringen Sie die schwarzen Gummipuffer an

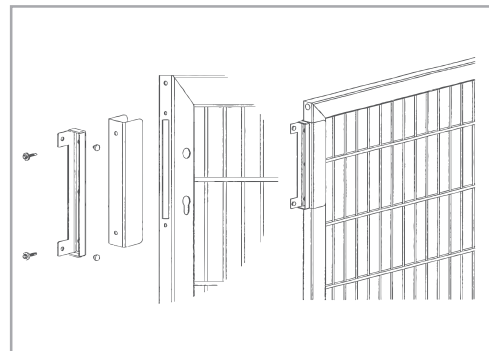

MONTAGE STANGENRIEGEL:

1. Montieren Sie das Gehäuse an dem Torflügel mit dem Anschlag
2. Stellen Sie die Achse entsprechend der Torhöhe ein
3. Bringen Sie die mitgelieferten schwarzen Abdeckkappen am Torrahmen an

